



# SVR-I 4 – 50 Vakuumpördergeräte



## Edelstahl Vakuumpördergeräte für freifließende Materialien

- 5 Größen: 4, 8, 16, 26, oder 50 Liter Inhalt
- Vakuumscheider aus Edelstahl
- Für den kontinuierlichen Betrieb
- Robustes Design
- Effektives Filtersystem
- Als komplette Einheit, mit SVR-Materialabscheider, Vakuumbelüftung, Teleskopsaugrohr, 3m Saugschlauch und Schaltkasten mit Steuerung
- Gebläse größen von 0,4 bis 3,4kW
- SVR-Vakuumscheider auch einsetzbar in Zentralanlagen

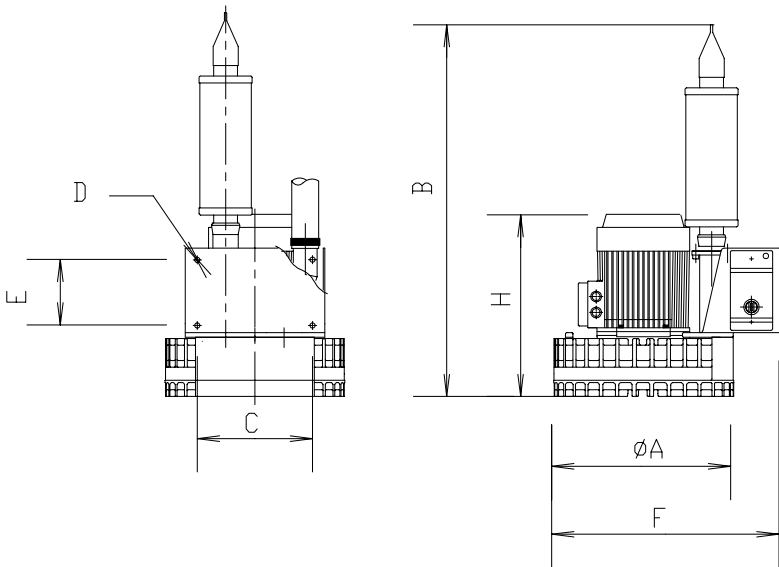

### Gebläse

Typ	LT 3-I	LT 4-I	LT 5-I	LT 6-I	LT 6 BB-I
kW	0,4	1,1	1,3	3,4	3,4
A	253	300	345	381	381
B	700	800	850	900	1100
C	140	232	246	246	246
D	11	11	11	11	11
E	60	102	140	140	140
F	265	330	430	450	450

### Vakuumscheider

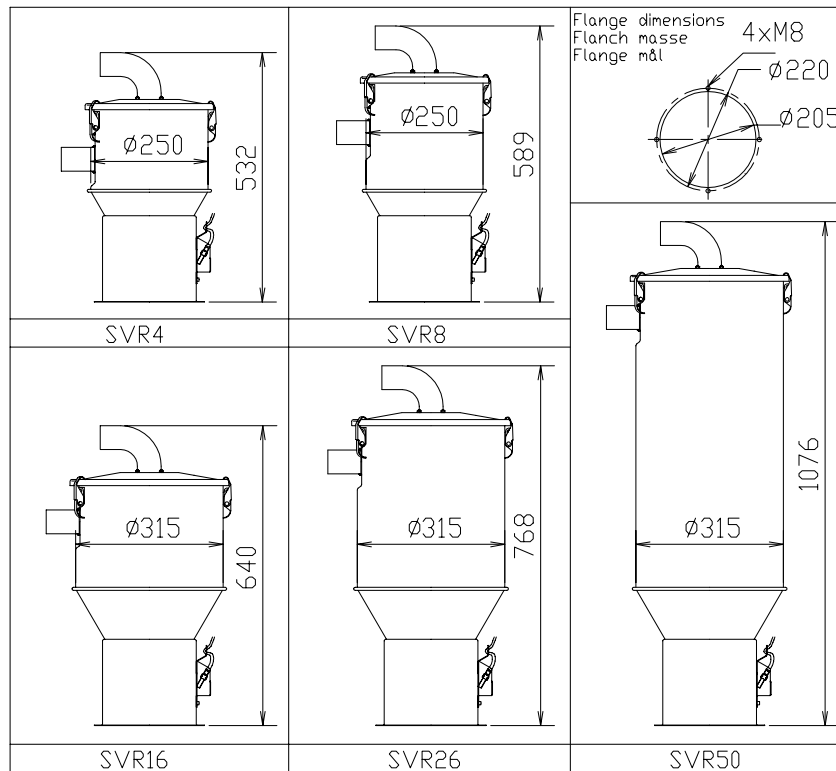

Alle Maße in mm

Typ	SVR-I 4	SVR-I 8	SVR-I 16	SVR-I 26	SVR-I 50
A	275	275	340	340	340
B	555	610	670	790	1100



Labotek A/S  
 Strøbjergvej 29  
 DK-3600 Frederikssund  
 Tel: +45 4821 8411  
 Fax: +45 4821 8000  
 E-mail: info@labotek.com

Ihr Ansprechpartner: